

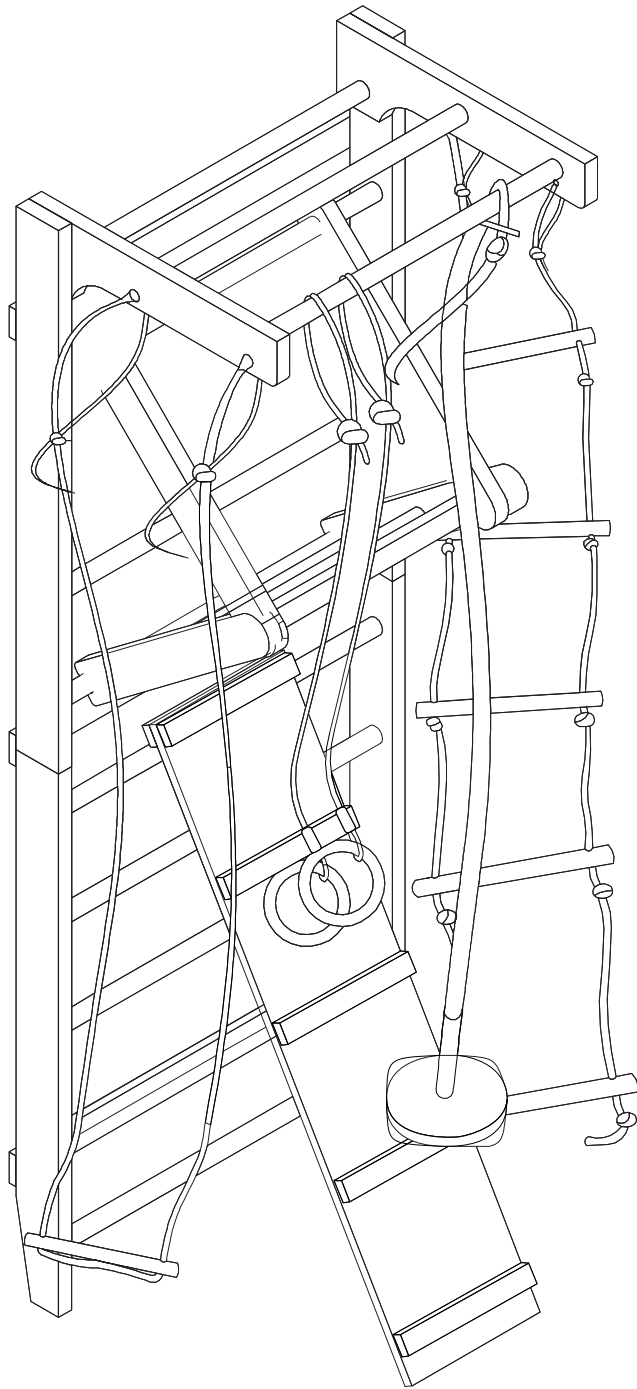

PŘÍRUČKA



SPWD02

VÁŽENÝ ZÁKAZNÍKU,

děkujeme, že jste si vybral náš produkt. Pečlivě si prosím přečtěte tento návod, abyste předešli poškození v důsledku nesprávného použití.

V případě sdílení produktu s někým jiným nezapomeňte tento návod předat.



DŮLEŽITÉ INFORMACE A BEZPEČNOSTNÍ POKYNY

Obecné informace

Ujistěte se prosím, že si každý, kdo zařízení používá, přečetl a porozuměl návodu k montáži a obsluze. Tento návod musí být považován za součást výrobku a uchováván na bezpečném místě pro budoucí použití. Přísné dodržování bezpečnostních a údržbářských pokynů je zásadní. Jakákoli odchylka od těchto pokynů může vést ke zdravotním problémům, nehodám nebo poškození zařízení, za které výrobce ani distributor nenesou odpovědnost.

Montáž

Zkontrolujte, zda jsou přítomny všechny díly a nástroje uvedené v seznamu dílů. Některé díly mohou být předem smontované.

Udržujte děti a zvířata mimo prostor montáže. Nástroje, obalové materiály (např. fólie) nebo malé díly mohou představovat riziko zranění nebo udušení. Během montáže zajistěte dostatek prostoru pro pohyb. Před prvním použitím zařízení a v pravidelných intervalech zkontrolujte utažení všech šroubů, matic a dalších spojů, abyste zajistili bezpečný provoz. Jakékoli jiné použití, než ke kterému je určeno, není povoleno a může vést k nehodám, zdravotním rizikům nebo poškození tréninkového zařízení.

Distributor nenesou odpovědnost za žádné škody způsobené nesprávnou nebo nevhodnou manipulací.

Osobní bezpečnost

Před použitím zařízení se poraďte se svým praktickým lékařem, zda vám trénink vyhovuje ze zdravotního hlediska. To je zvláště důležité pro osoby s dědičnou predispozicí k vysokému krevnímu tlaku nebo srdečním onemocněním, kuřáky, osoby s vysokou hladinou cholesterolu, osoby s nadváhou a osoby, které v uplynulém roce pravidelně necvičily. Lékařská pomoc je nezbytná, pokud užíváte léky, které ovlivňují vaši tepovou frekvenci.

Nadměrné cvičení může být škodlivé pro vaše zdraví. Pokud během tréninku pocítíte slabost, nevolnost, závratě, bolest, dušnost nebo jakékoli jiné abnormální příznaky, okamžitě trénink přestaňte a poraďte se s lékařem.

Sportovní vybavení obecně není hračka. Pokud není uvedeno jinak, smí být vybavení používáno pouze jednou osobou. Mělo by být používáno v souladu s určením a řádně informovanými a poučenými osobami. Děti a osoby se zdravotním postižením by měly zařízení používat pouze pod dohledem osoby, která jim může pomoci a vést je. Měla by být přijata opatření, aby se zabránilo používání zařízení dětmi bez dozoru. Zajistěte, aby během používání nikdo nestál ani se nepohyboval v blízkosti pohyblivých částí zařízení.



DŮLEŽITÉ INFORMACE A BEZPEČNOSTNÍ POKYNY

Tréninkové oblečení

Při používání zařízení noste vhodné tréninkové oblečení a obuv. Oblečení by mělo být takové, aby se během používání nemohlo zamotat do zařízení. Tréninková obuv by měla poskytovat pevný úchop a mít protiskluzovou podrážku.







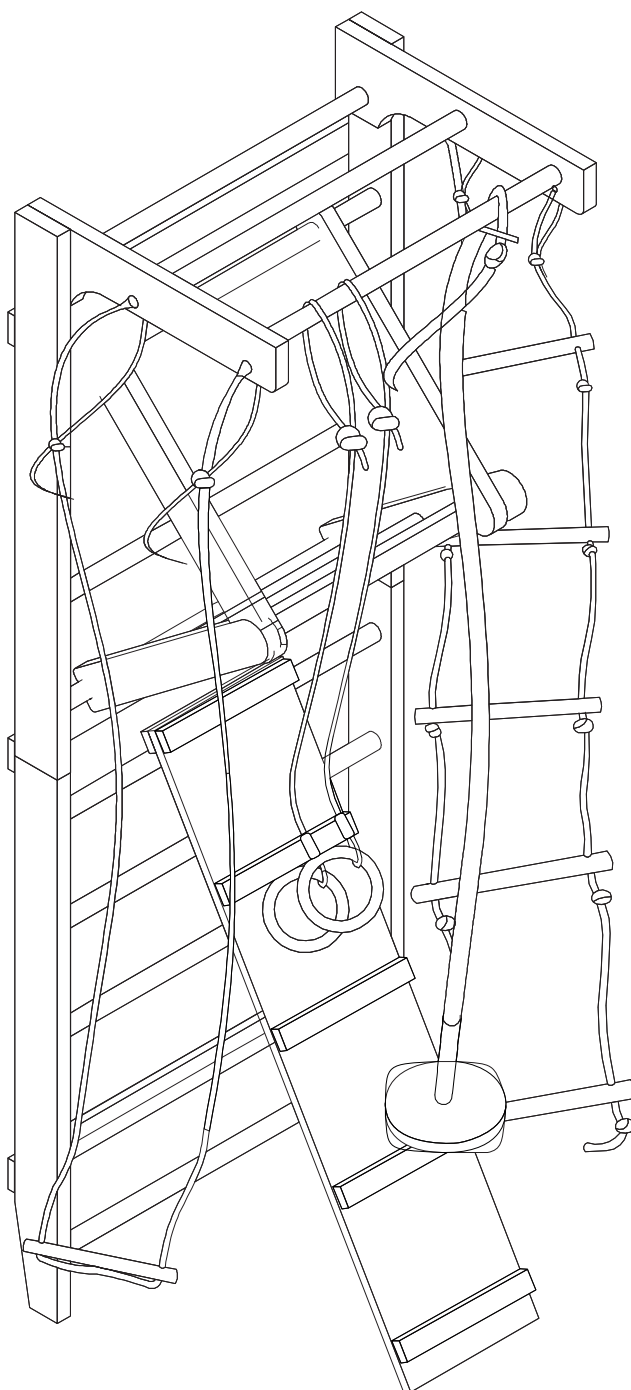







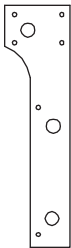
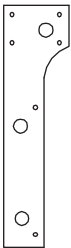
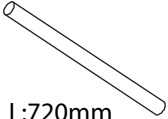
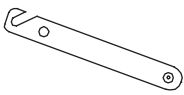
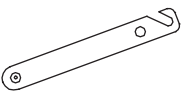
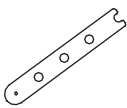
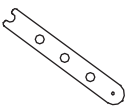









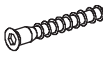
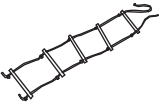

Umístění a skladování

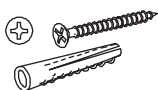
Zařízení postavte na rovný, stabilní a suchý povrch. Pokud jsou k dispozici, nastavitelné části zařízení mohou vyrovnat nerovnosti povrchu. Pro ochranu citlivých povrchů před otlaky a nečistotami doporučujeme pod něj umístit ochrannou podložku. Před zahájením tréninku odstraňte všechny předměty v požadovaném tréninkovém prostoru. Venkovní použití nebo použití v místnostech s vysokou vlhkostí není povoleno.

Toto cvičební zařízení je určeno výhradně pro použití v suchých, dobře větraných vnitřních prostorách. Použití nebo skladování ve vlhkých nebo mokrých místech, jako jsou sauny, bazény nebo venkovní prostory, jako jsou balkony, terasy, zahrady nebo garáže, je přísně zakázáno. Vysoká vlhkost a nízké teploty v takovém prostředí mohou způsobit elektronické závady, korozi a rez, na které se nevztahuje záruka. Vyberte si prosím suché, rovné a dobře větrané místo pro trénink i skladování. Zajistěte, aby byl tréninkový prostor řádně větraný, aby se udržela optimální hladina kyslíku. Po delší nečinnosti zkontrolujte před použitím zařízení, zda jsou všechny upevňovací prvky bezpečné.



Rozměry (Š x V): 80 x 220 cm
Maximální nosnost: 100 kg

						
① X 1	② X 1	③ X 1	④ X 1	L:780mm ⑤ X 10	⑥ X 1	⑦ X 1
						
L:720mm ⑧ X 2	⑨ X 1	⑩ X 1	⑪ X 1	⑫ X 1	L:520mm ⑬ X 2	L:580mm ⑭ X 3
						
⑮ X 1	⑯ X 2	⑰ X 2	A X 2	Ø8x30mm B X 4	Ø38 C X 4	M6x50 D X 8
						
L:35 E X 20	L:45 F X 12	G X 1	H X 1	I X 1	J X 12	L:100 K X 6
						
L:70 L X 2	M6x40 M X 2	N X 2	O X 2	L:70 P X 2	Q X 2	R X 1
						
⑱ X 1						

MONTÁŽ KROK 1

Spojte část 1 s částí 3 a část 2 s částí 4 pomocí 2 kovových spojek (A), 4 pružin (B) a 4 plastových krytek (C).

Vložte pružiny (B) do určených otvorů, umístěte kovové spojky (A) mezi tyče a vše zajistěte pomocí plastových krytek (C).

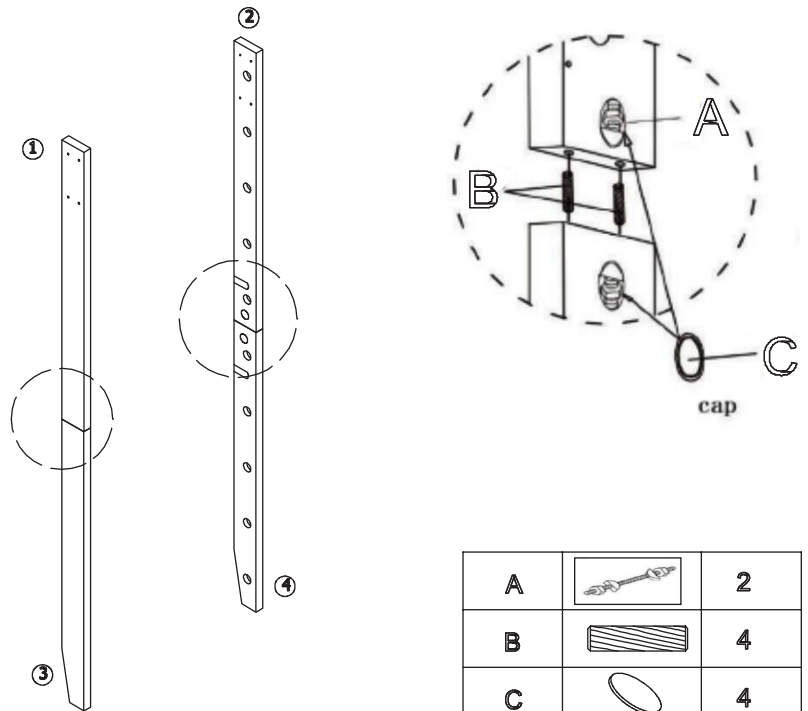

MONTÁŽ KROK 2

Připevněte část 6 k horní části části 1 a část 7 k horní části části 2 pomocí 8 šroubů (D). Ujistěte se, že vodorovné tyče jsou správně zarovnané a bezpečně upevněny nahore.

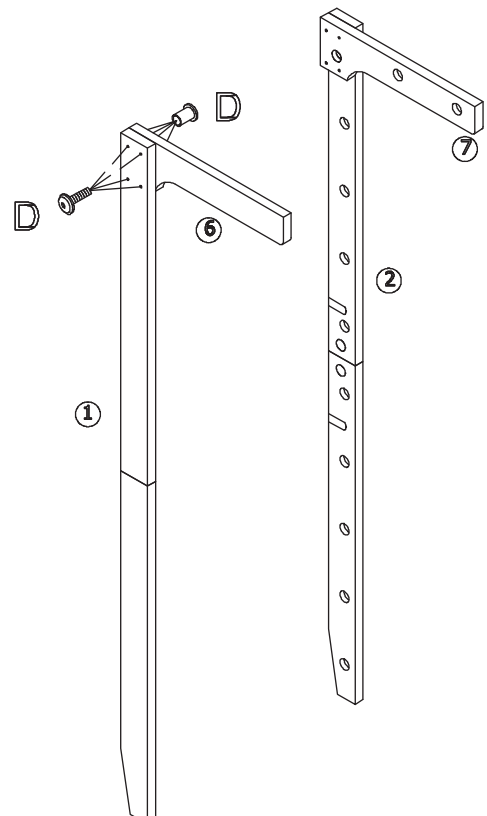



MONTÁŽ KROK 3

Vložte 10 příček (6) mezi svislé boční lišty (1–4) a zajistěte je 20 šrouby (E).

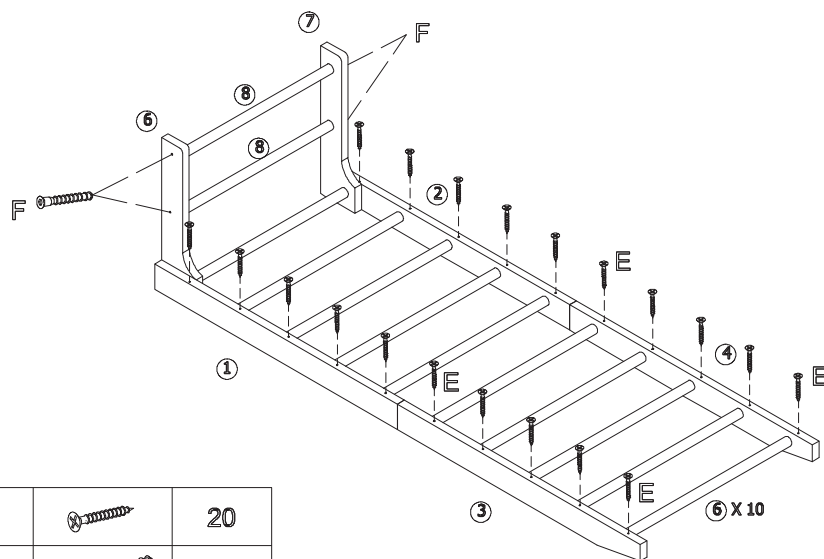
Dále připevněte díly 8 vodorovně mezi díly 6 a 7 pomocí 4 šroubů (F) pro stabilizaci horní části.



E		20
F		4

MONTÁŽ KROK 4

Připevněte díly 17 a 18 (svislé podpěrné lamely) k vnitřním stranám rámu pomocí 12 šroubů (J). Ujistěte se, že lamely jsou rovnoměrně vyrovnány a pevně upevněny, aby byla zachována celková stabilita.

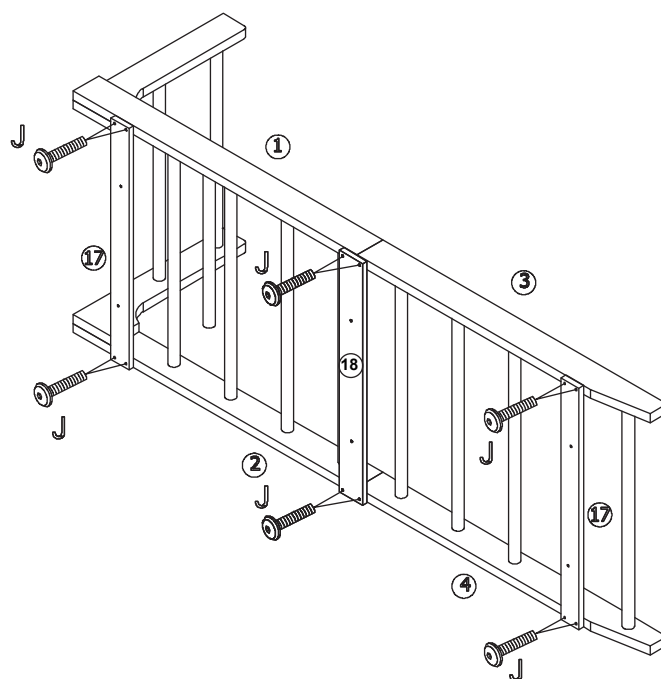

J		12
---	---	----

MONTÁŽ KROK 5

Připevněte sestavenou nástěnnou tyč na stěnu pomocí 6 šroubů (K) skrz předvrtané otvory v dílech 17 a 18. Ujistěte se, že je celá konstrukce svisle vyrovnána a bezpečně upevněna k pevné nosné stěně.

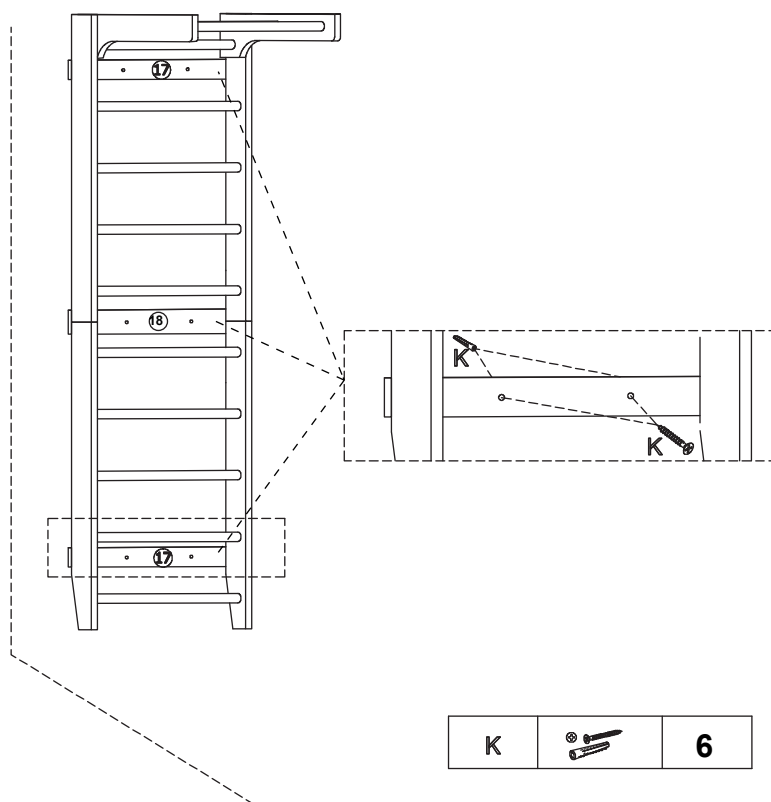

K		6
---	---	---

MONTÁŽ KROK 6

Připevněte montážní konzoly (16) k zadní straně ochranného panelu (15) pomocí 2 šroubů (M). Ujistěte se, že konzoly jsou správně zarovnané pro bezpečnou a stabilní instalaci na stěnu.

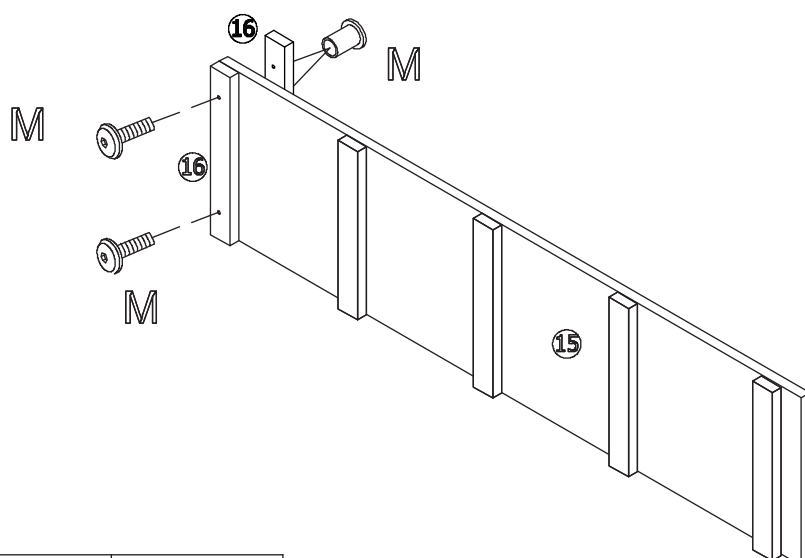

M		2
---	---	---

MONTÁŽ KROK 7

Sestavte ponornou lištu připevněním dílů 9, 10, 11 a 12 k rukojetím (13) a nosným tyčím (14) pomocí 8 šroubů (F) a 2 šroubů (L). Ujistěte se, že všechny příčky jsou rovnoměrně rozmístěny a bezpečně upevněny na obou stranách.

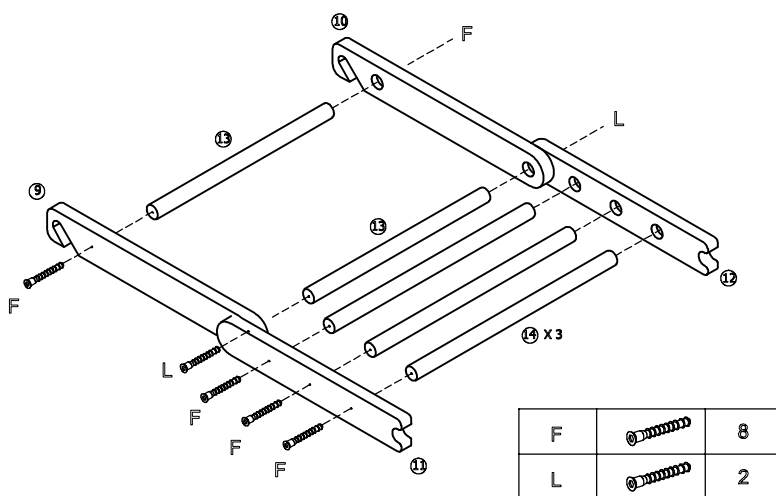

MONTÁŽ KROK 8

Nastavte si popruhovou hrazdu (9–12) do požadované výšky na žebřících hrazdách a poté umístěte lavici (15) do sklonu pro šikmé cvičení. Před použitím se ujistěte, že jsou všechny součásti bezpečně zavěšeny a stabilní.

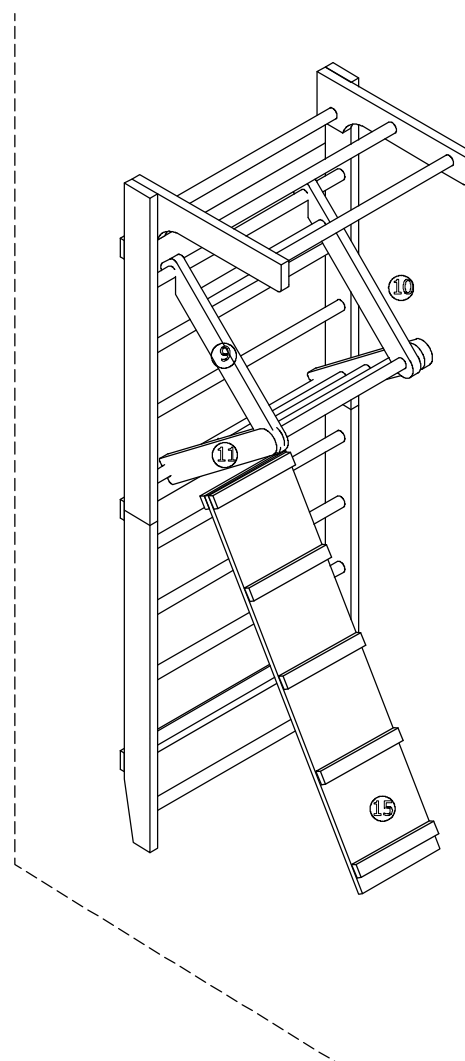



Čištění

Tréninkové zařízení čistěte po každém tréninku. K čištění používejte pouze mírně vlhký hadřík. Nikdy nepoužívejte benzín, ředidlo ani jiné agresivní čisticí prostředky, protože by mohly poškodit povrch. Zařízení je vhodné pouze pro soukromé použití v interiéru. Udržujte zařízení čisté a suché. Poškození způsobené potem nebo jinými tekutinami není kryto zárukou.

Údržba

Pravidelně kontrolujte šrouby a pohyblivé části. Zařízení by se mělo používat k výcviku pouze tehdy, je-li v řádném provozním stavu. V případě potřeby oprav nebo náhradních dílů se obraťte na zákaznický servis.

VAROVÁNÍ:

Zařízení se nesmí používat, dokud nebude úspěšně opraveno.



Přípravy na trénink

Před zahájením tréninku se ujistěte, že jsou jak vybavení, tak vaše tělo v dobrém stavu. Pokud jste se delší dobu nevěnovali silovému nebo vytrvalostnímu tréninku, poraďte se se svým praktickým lékařem a absolvujte prohlídku fyzické zdatnosti. Proberte své tréninkové cíle se svým lékařem, zejména pokud je vám více než 35 let, máte nadváhu nebo kardiovaskulární problémy.

Plánování tréninku

Efektivní, cílený a motivující trénink vyžaduje plánování. Začleňte svůj kondiční trénink do svého denního režimu. Neplánovaný trénink lze snadno přerušit nebo odložit. Plánujte si trénink dlouhodobě, na měsíce, ne jen den za dnem nebo týden po týdnu. Během tréninku zařaďte motivační strategie, jako je poslech hudby. Stanovte si realistické cíle, jako je zhubnout 1 kg za čtyři týdny nebo zvýšit tréninkovou váhu o 10 kg za šest týdnů, a odměňte se, když jich dosáhnete.

Frekvence cvičení

Odborníci doporučují 3 až 4 dny vytrvalostního/silového tréninku týdně. Čím častěji trénujete, tím rychleji dosáhnete svých cílů. Dbejte však na to, abyste si mezi jednotlivými tréninky dělali dostatečné přestávky, aby se vaše tělo mohlo zotavit a regenerovat. Po každém tréninku si dejte alespoň jeden den volna.

Hydratace

Dostatečný příjem tekutin je zásadní před tréninkem a během něj. Během 60minutového tréninku můžete ztratit až 0,5 litru tekutin. Pro kompenzaci vypijte jablečný šťávik v poměru jedna třetina jablečné šťávy a dvě třetiny minerální vody, který doplní ztracené elektrolyty a minerály. Vypijte asi 330 ml 30 minut před zahájením tréninku a dbejte na vyváženou hydrataci během celého tréninku.

Warm-Up

Zahřívejte si tělo 5–7 minut nízkou intenzitou pomocí švihadla, crossového trenažéru nebo podobného vybavení. Tím připravíte své tělo na nadcházející trénink.

Cool-Down

Nepřerušujte cvičení náhle. Postupně snižujte intenzitu během 5–7 minut na rotopedu, crossovém trenažéru nebo podobném zařízení a poté si svaly dobře protáhněte.

Stehna

Pravou rukou se opřete o zeď nebo o cvičební stroj. Zvedněte levou nohu dozadu a držte ji levou rukou s kolenem směřujícím rovně dolů. Zatáhněte stehno dozadu, dokud neucítíte mírné protažení svalu. Vydržte 15–20 sekund, poté pomalu uvolněte nohu a spusťte nohu dolů. Opakujte s pravou nohou.



Nohy a spodní část zad

Sedněte si na podlahu s nataženýma nohama. Snažte se uchopit horní části chodidel oběma rukama, natáhněte paže a mírně předkloňte horní část těla. Vydržte 15–20 sekund a poté pomalu narovnejte horní část těla.



Triceps a rameno

Levou rukou se natáhněte za hlavu k pravému rameni. Pravou rukou zatáhněte za levý loket, dokud neucítíte lehké protažení. Vydržte 15–20 sekund a poté to zopakujte pravou rukou.



Horní část těla

Natáhněte levou paži za pravou paži v úrovni ramen. Pravou rukou zatáhněte za levou paži, dokud neucítíte lehké protažení. Vydržte 15–20 sekund a poté opakujte s pravou rukou.





ZÁRUKA

Záruka na vaše zařízení začíná běžet datem zakoupení a platí 24 měsíců. Vztahuje se na vady způsobené výrobními nebo materiálovými vadami, a to u produktů zakoupených přímo od společnosti Gorilla Sports GmbH nebo od jednoho z našich autorizovaných partnerů.

ZÁRUKA SE NEVZTAHUJE NA:

- Poškození způsobené nesprávným použitím, nedbalostí nebo úmyslným poškozením
- Neprovádění údržby nebo čištění
- Běžné opotřebení součástí, jako jsou ložiska, řemeny, válečky atd.
- Poškození způsobené kapalinami, neoprávněnými opravami nebo neoriginálními díly
- Problémy způsobené nesprávnou montáží
- Zařízení určená pro domácí použití používaná komerčně nebo průmyslově

Pro nejlepší ochranu doporučujeme uchovat si během záruční doby originální obal pro případ, že byste museli výrobek vrátit. Upozorňujeme, že uplatnění záruky neprodlužuje původní záruční dobu.

Náš servisní tým je tu, aby vám pomohl s jakýmkoli dotazy nebo obavami během záruční doby. Abychom vám mohli co nejrychleji pomoci, budeme potřebovat určité informace o vašem fitness zařízení – název produktu, datum nákupu a sériové číslo. Proto si prosím vždy uschovejte doklad o koupi nebo fakturu, což zajistí rychlé vyřízení vašeho servisního případu. Neváhejte nás kontaktovat!



GORILLA SPORTS GMBH
Nordring 80, 64521 Gross-Gerau
Germany

WWW.GORILLASPORTS.EU



WALL BAR

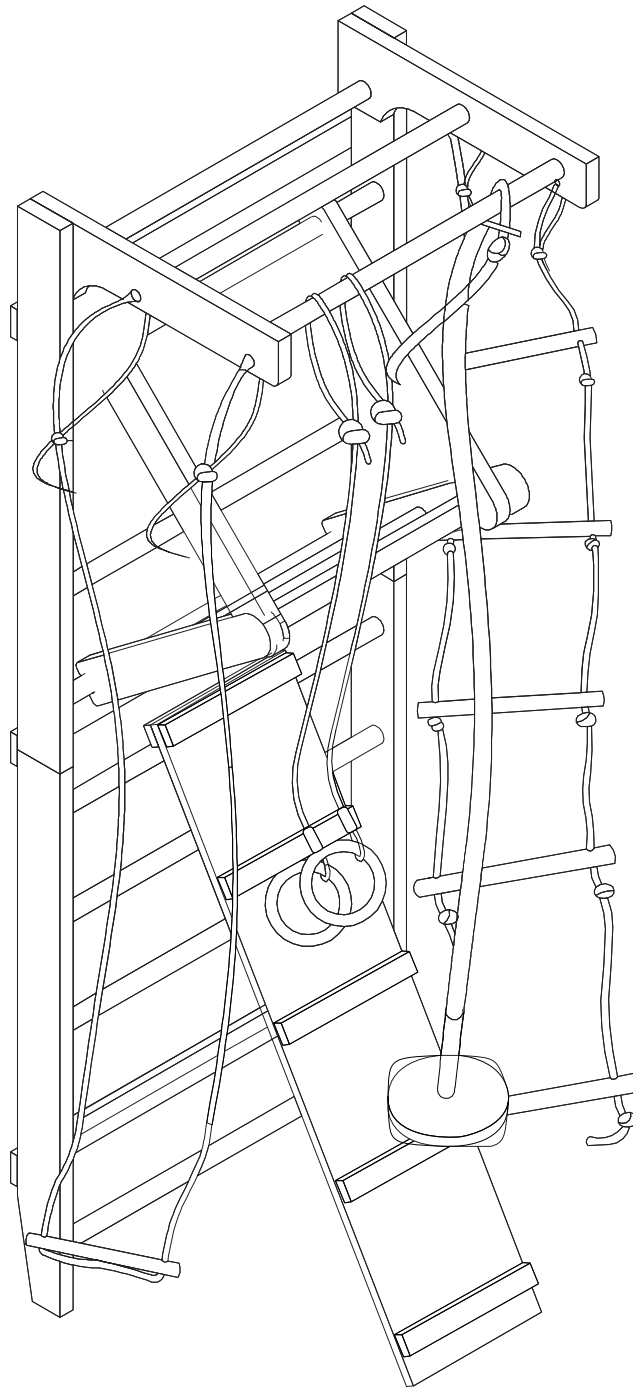

SPWD02

DEAR CUSTOMER,

Thank you for choosing our product. Please read this manual carefully to avoid any damage from improper use. If you share the product, be sure to pass on this manual.



IMPORTANT INFORMATION AND SAFETY INSTRUCTIONS

General Information

Please ensure that everyone using the device has read and understood the assembly and operating instructions. These instructions must be considered part of the product and kept in a safe place for future reference. Adhering strictly to the safety and maintenance instructions is crucial. Any deviation from these instructions may result in health issues, accidents, or damage to the device, for which the manufacturer and distributor cannot be held liable.

Assembly

Check that all parts and tools listed in the parts list are present. Some parts may be pre-assembled. Keep children and animals away from the assembly area. Tools, packaging materials (e.g., foil), or small parts may pose injury or suffocation risks. Ensure enough space to move during assembly. Before using the device for the first time, and at regular intervals, check the tightness of all screws, nuts, and other connections to ensure safe operation. Any use other than its intended purpose is not permitted and may result in accidents, health risks, or damage to the training device. The distributor is not liable for any damage caused by improper or inappropriate handling.

Personal Safety

Before using the device, consult your family doctor to determine whether the training suits you from a health perspective. This is particularly important for individuals with a hereditary predisposition to high blood pressure or heart disease, smokers, those with high cholesterol levels, overweight individuals, and those who have not exercised regularly in the past year. Medical advice is essential if you are taking medication that affects your heart rate. Excessive exercise can be harmful to your health. If you experience weakness, nausea, dizziness, pain, shortness of breath, or any other abnormal symptoms during training, stop immediately and consult a doctor.

As a general rule, sports equipment is not a toy. Unless otherwise stated, the equipment may only be used by one person at a time. It should be used as intended and by appropriately informed and instructed individuals. Children and persons with disabilities should only use the device under the supervision of someone who can assist and guide them. Measures should be taken to prevent unsupervised children from using the device. Ensure that no one stands or moves near the moving parts of the device during use.



IMPORTANT INFORMATION AND SAFETY INSTRUCTIONS

Training Clothes

Wear appropriate training clothes and shoes when using the device. Clothing should be such that it cannot become entangled in the equipment during use. Training shoes should provide a firm grip and have non-slip soles.







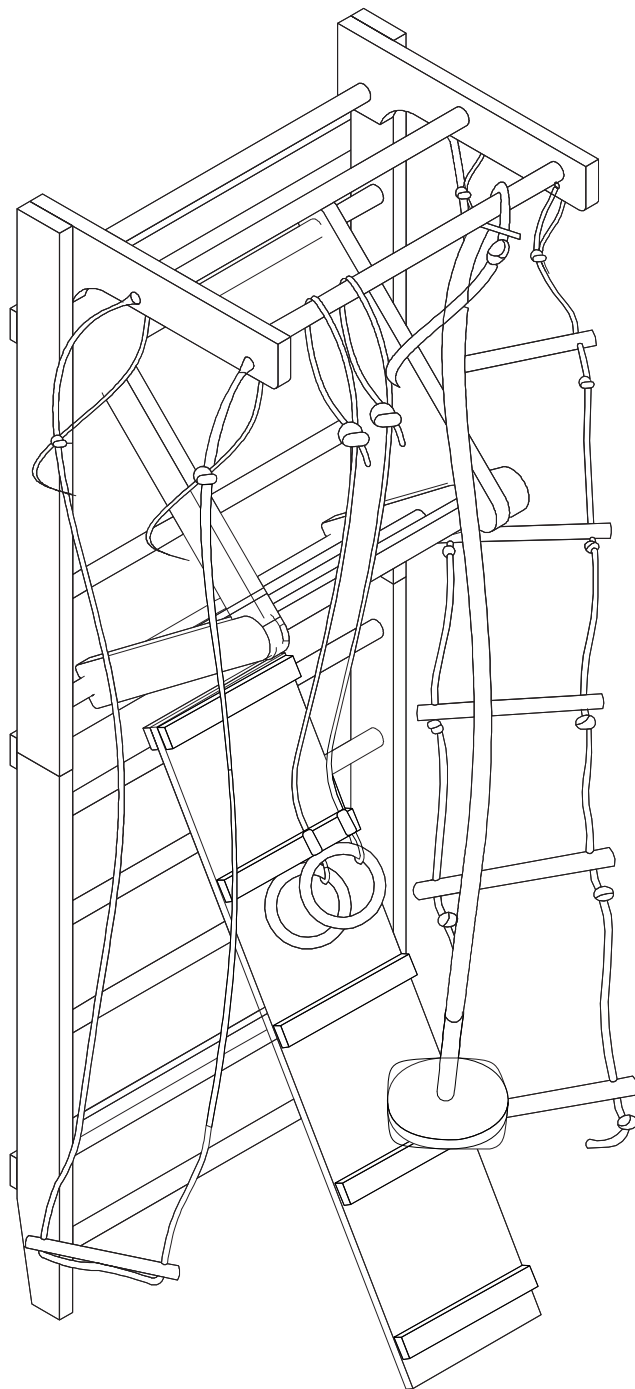







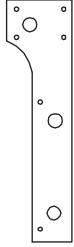
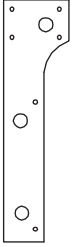

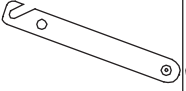
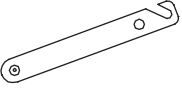
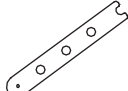
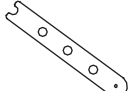

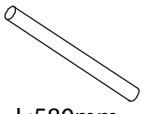

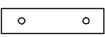
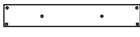





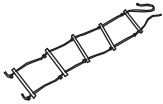

Location and Storage

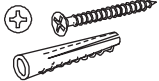
Set up the device on a flat, stable, and dry surface. If available, adjustable parts of the device can compensate for uneven surfaces. To protect sensitive surfaces from pressure marks and dirt, we recommend placing a floor protection mat underneath. Additionally, please remove any objects within the required training area before beginning. Outdoor use or use in rooms with high humidity is not permitted.

This exercise equipment is designed exclusively for use in dry, well-ventilated indoor areas. Use or storage in damp or wet locations, such as saunas, swimming pools, or outdoor spaces like balconies, terraces, gardens, or garages, is strictly prohibited. High humidity and low temperatures in such environments can cause electronic defects, corrosion, and rust, which are not covered by the warranty. Please select a dry, level, and well-ventilated location for both training and storage. Ensure the training area is properly ventilated to maintain optimal oxygen levels. After prolonged inactivity, check that all fasteners are secure before using the device.



Dimensions (W x H): 80 x 220 cm
Maximum load capacity: 100 kg



				 L:780mm		
① X 1	② X 1	③ X 1	④ X 1	⑤ X 10	⑥ X 1	⑦ X 1
 L:720mm					 L:520mm	 L:580mm
⑧ X 2	⑨ X 1	⑩ X 1	⑪ X 1	⑫ X 1	⑬ X 2	⑭ X 3
				 Ø8x30mm	 Ø38	 M6x50
⑮ X 1	⑯ X 2	⑰ X 2	A X 2	B X 4	C X 4	D X 8
 L:35	 L:45					 L:100
E X 20	F X 12	G X 1	H X 1	I X 1	J X 12	K X 6
 L:70	 M6x40			 L:70		
L X 2	M X 2	N X 2	O X 2	P X 2	Q X 2	R X 1
						
⑱ X 1						

ASSEMBLY STEP 1

Connect part 1 to 3 and part 2 to 4 using 2 metal connectors (A), 4 springs (B), and 4 plastic caps (C).

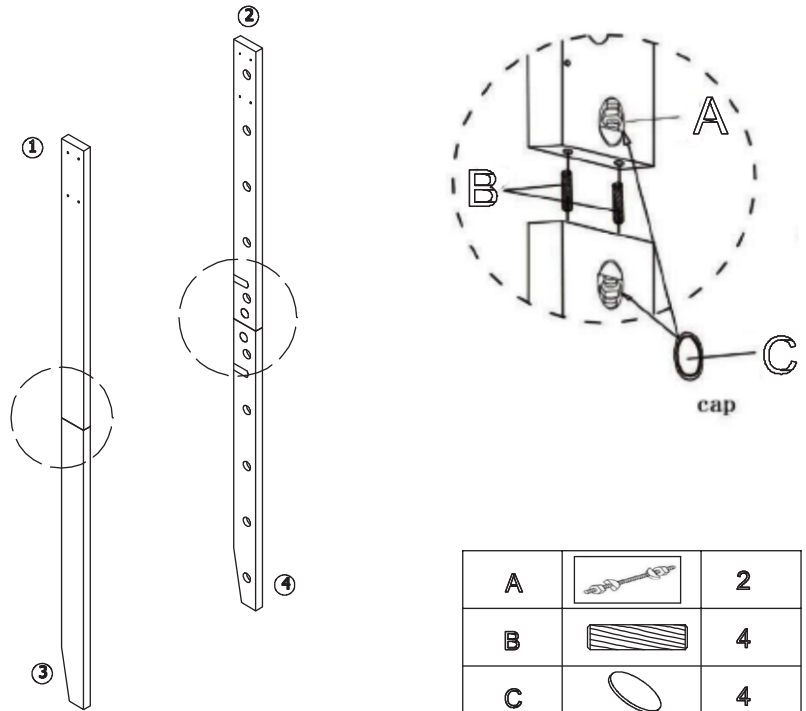
Insert the springs (B) into the designated holes, position the metal connectors (A) between the bars, and secure everything in place using the plastic caps (C).



A		2
B		4
C		4

ASSEMBLY STEP 2

Attach part 6 to the top of part 1 and part 7 to the top of part 2 using 8 screws (D). Ensure the horizontal bars are properly aligned and securely fastened at the top.

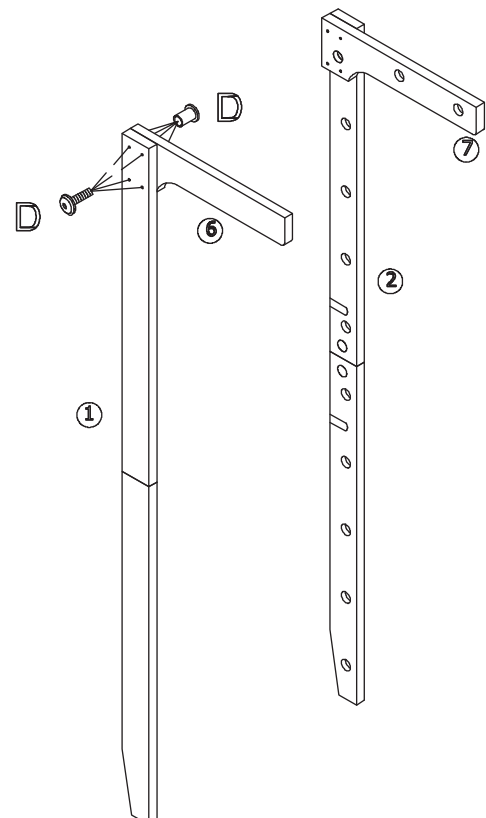



D		8
---	---	---

ASSEMBLY STEP 3

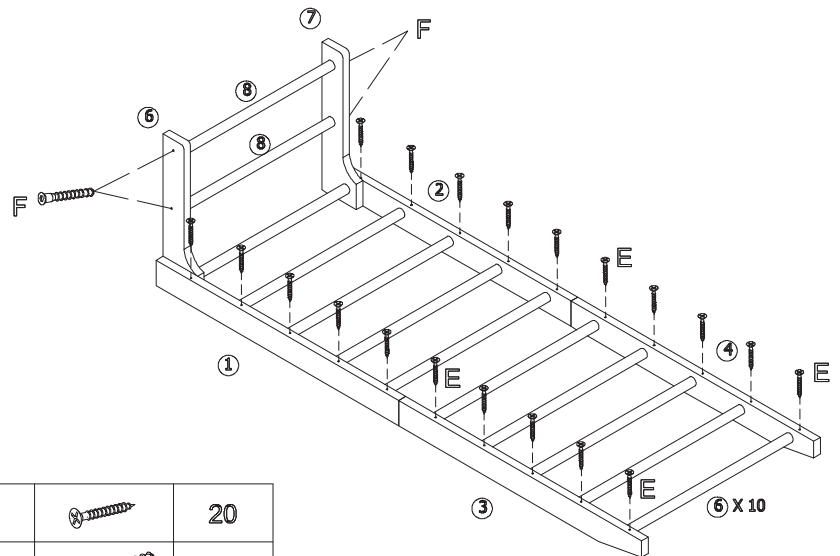
Insert the 10 rungs (6) between the vertical side bars (1-4) and secure them with 20 screws (E).
Next, attach parts 8 horizontally between parts 6 and 7 using 4 screws (F) to stabilize the upper section.



E		20
F		4

ASSEMBLY STEP 4

Secure parts 17 and 18 (vertical support slats) to the inner sides of the frame using 12 screws (J). Ensure the slats are evenly aligned and firmly fastened to maintain overall stability.

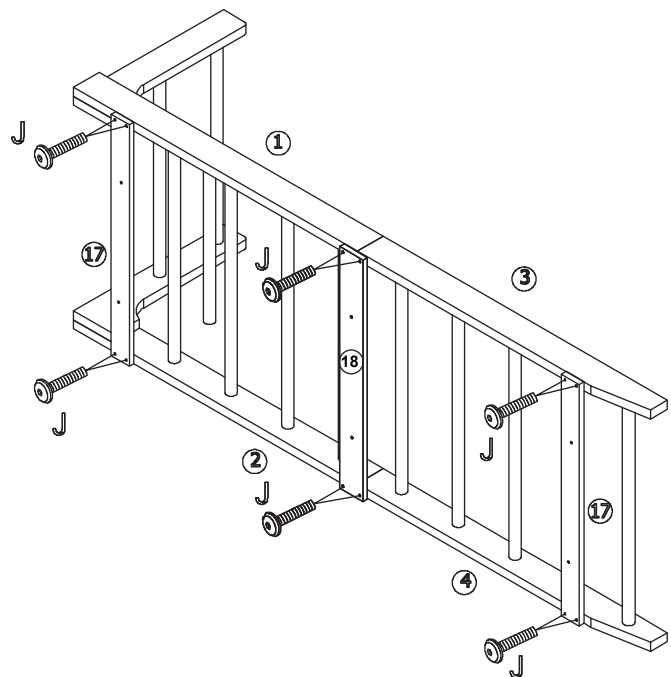

J		12
---	---	----

ASSEMBLY STEP 5

Mount the assembled wall bars unit to the wall using 6 screws (K) through the pre-drilled holes in parts 17 and 18. Ensure the entire structure is vertically aligned and securely fastened to a solid, load-bearing wall.

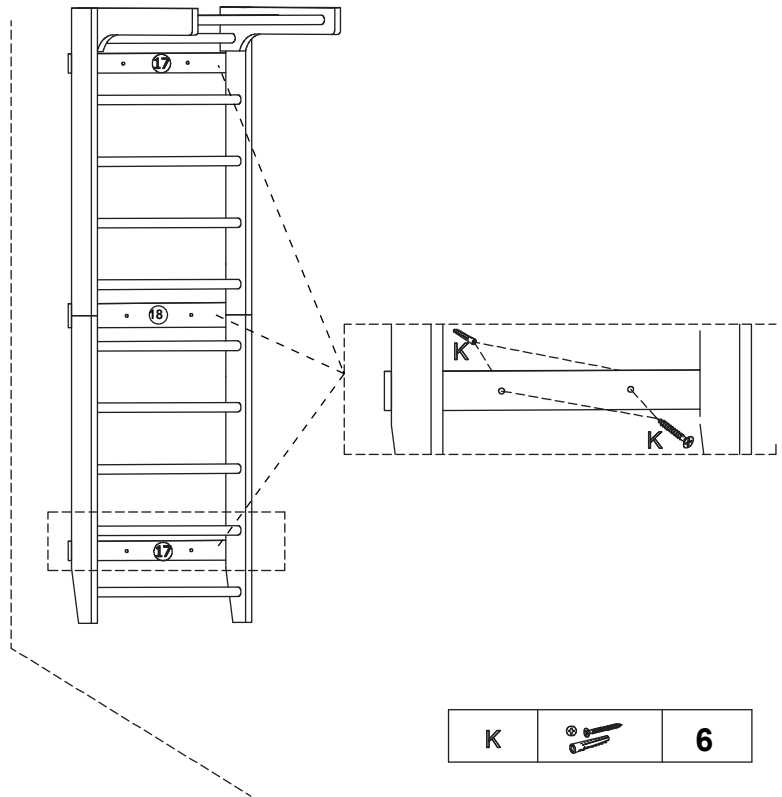

ASSEMBLY STEP 6

Attach the mounting brackets (16) to the back of the protective panel (15) using 2 screws (M). Ensure the brackets are properly aligned for a secure and stable wall installation.

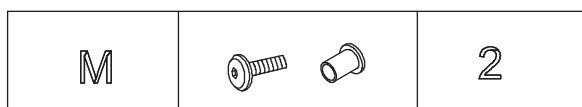
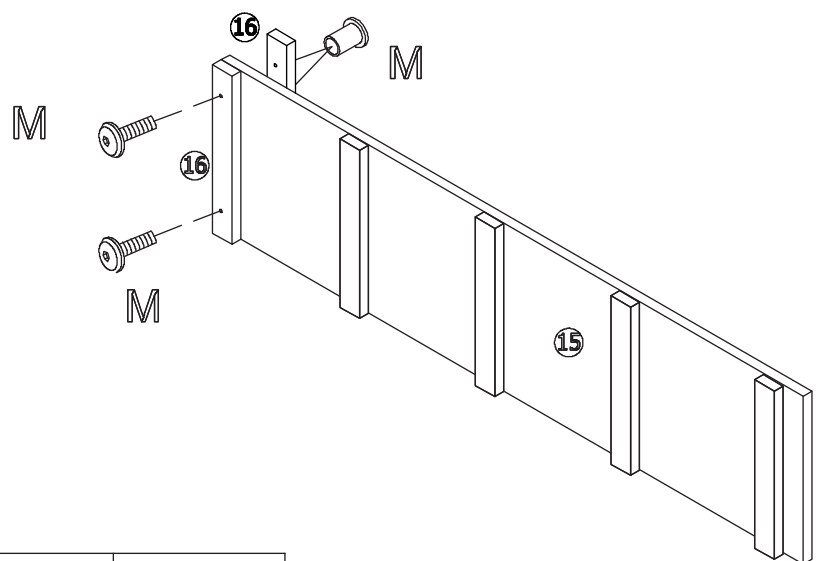

ASSEMBLY STEP 7

Assemble the dip bar by attaching parts 9, 10, 11, and 12 to the handles (13) and support bars (14) using 8 screws (F) and 2 screws (L). Ensure all rungs are evenly spaced and securely fastened on both sides.

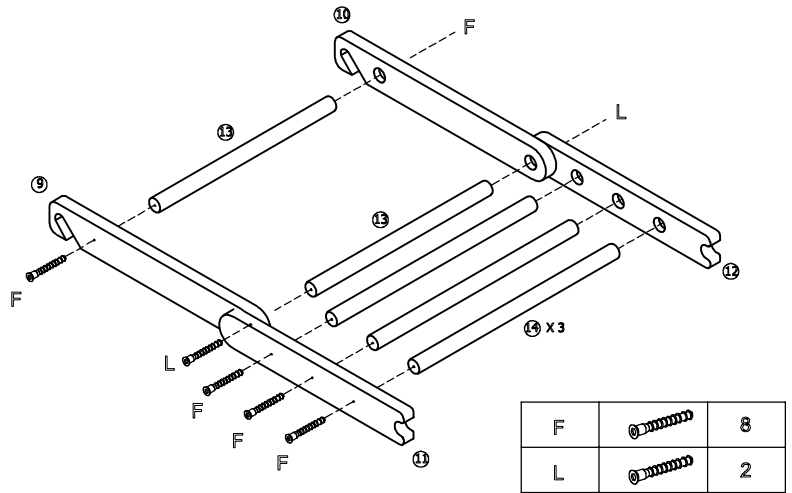

ASSEMBLY STEP 8

Adjust the dip bar (9–12) to your desired height on the wall bars, then position the bench (15) at an incline for angled exercises.

Before use, make sure all components are securely hooked and stable.

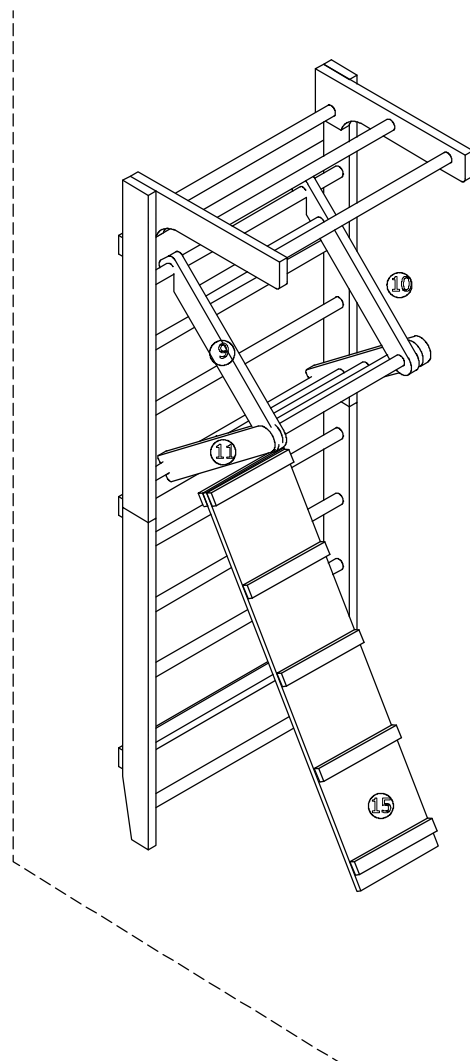



CARE, CLEANING AND MAINTENANCE

Cleaning

Clean your training device after each training session. Use only a slightly damp cloth for cleaning. Never use gasoline, thinner, or other aggressive cleaning products as they may damage the surface. The device is only suitable for private, indoor use. Keep the device clean and dry. Damage caused by body sweat or other liquids is not covered under warranty.

Maintenance

Check the screws and moving parts at regular intervals. The device should only be used for training if it is in proper working condition. For repairs or spare parts, contact customer service.

WARNING: The device must not be used until successfully repaired.



Training Preparations

Before starting training, ensure that both the equipment and your body are in good condition. If you haven't engaged in strength or endurance training for a long time, consult your family doctor and undergo a fitness check-up. Discuss your training goals with your doctor, especially if you are over 35, overweight, or have cardiovascular issues.

Workout Planning

Effective, goal-oriented, and motivating training requires planning. Incorporate your fitness training into your daily routine. Unplanned training can be easily disrupted or postponed. Plan your workouts long-term, for months at a time, not just day-to-day or week-to-week. Include motivation strategies during your workouts, such as listening to music. Set realistic goals, like losing 1 kg in four weeks or increasing your training weight by 10 kg in six weeks, and reward yourself when you achieve them.

Training Frequency

Experts recommend 3 to 4 days of endurance/strength training per week. The more often you train, the faster you'll reach your goals. However, ensure you take sufficient breaks between sessions to allow your body time to recover and regenerate. Take at least one day off after each training session.

Hydration

Adequate fluid intake is crucial before and during training. During a 60-minute session, you can lose up to 0.5 litres of fluid. To compensate, drink an apple spritzer in a ratio of one-third apple juice to two-thirds mineral water, which replenishes lost electrolytes and minerals. Drink about 330 ml 30 minutes before starting your session and ensure balanced hydration throughout your workout.

Warm-Up

Warm up your body for 5-7 minutes at a low intensity, using a skipping rope, cross-trainer, or similar equipment. This prepares your body for the upcoming workout.

Cool-Down

Don't stop abruptly after your workout. Gradually decrease your intensity over 5-7 minutes on an exercise bike, cross trainer, or similar equipment, then stretch your muscles well.

Thighs

Support yourself with your right hand against a wall or your exercise equipment. Lift your left foot backward and hold it with your left hand, with your knee pointing straight down. Pull your thigh back until you feel a slight stretch in the muscle. Hold for 15-20 seconds, then slowly release your foot and lower your leg. Repeat with the right leg.

**Legs and Lower Back**

Sit on the floor with your legs stretched out. Try to grasp the tops of your feet with both hands, stretching your arms and bending your upper body slightly forward. Hold for 15-20 seconds, then slowly straighten your upper body.

**Triceps and Shoulder**

Reach behind your head to your right shoulder with your left hand. Pull on your left elbow with your right hand until you feel a slight stretch. Hold for 15-20 seconds, then repeat with your right hand.

**Upper Body**

Extend your left arm past your right arm at shoulder level. Pull on your left upper arm with your right hand until you feel a slight stretch. Hold for 15-20 seconds, then repeat with your right hand.





WARRANTY

The warranty for your device begins on the date of purchase and is valid for 24 months. It covers defects caused by manufacturing or material faults, for products purchased directly from Gorilla Sports GmbH or one of our authorized partners.

THE WARRANTY DOES NOT COVER:

- Damage from improper use, negligence, or intentional harm
- Failure to perform maintenance or cleaning
- Normal wear and tear on parts like bearings, belts, rollers, etc.
- Damage caused by liquids, unauthorized repairs, or non-original parts
- Issues due to incorrect assembly
- Devices intended for home use being used commercially or industrially

For best protection, we recommend keeping the original packaging during the warranty period in case you need to return the product. Please note, making a warranty claim does not extend the original warranty period.

Our Service Team is here to help with any questions or concerns during your warranty period. To be able to help you as quickly as possible, we will require certain information about your fitness device - the product name, date of purchase, and serial number. Therefore, please always keep your proof of purchase or invoice and this will ensure that your service case is processed quickly. Feel free to contact us!



GORILLA SPORTS GMBH
Nordring 80, 64521 Gross-Gerau
Germany

WWW.GORILLASPORTS.EU